

LAND CRUISER

80

FULL-TIME 4WD, ELECTRICAL DIFFERENTIAL LOCK
COIL-SPRING + LEADING ARM TYPE FRONT SUSPENSION, 4 LINK REAR SUSPENSION
1 HD-T 4.2/DIESEL ENGINE, 1 HZ 4.2/DIESEL ENGINE, 3F-E 4.0/GASOLINE ENGINE
2 STAGE SHOCK ABSORBER, DRUM IN DISK BRAKE
NEW PPS STEERING, MULTI-ADJUSTABLE SPORTS-SEAT
DUAL AIR CONDITIONING

4WDの新しい歴史が始まる。

LAND CRUISER 80

誕生



写真はバンAXリミテッド、アドベンチャー・ロード・トローニング(20R)のボデーカラーはオプション

4WDの頂点へ。



写真はバンXXリミテッド。アドベンチャー・ロード・トーニング<20R>のボデーカラーはオプション。

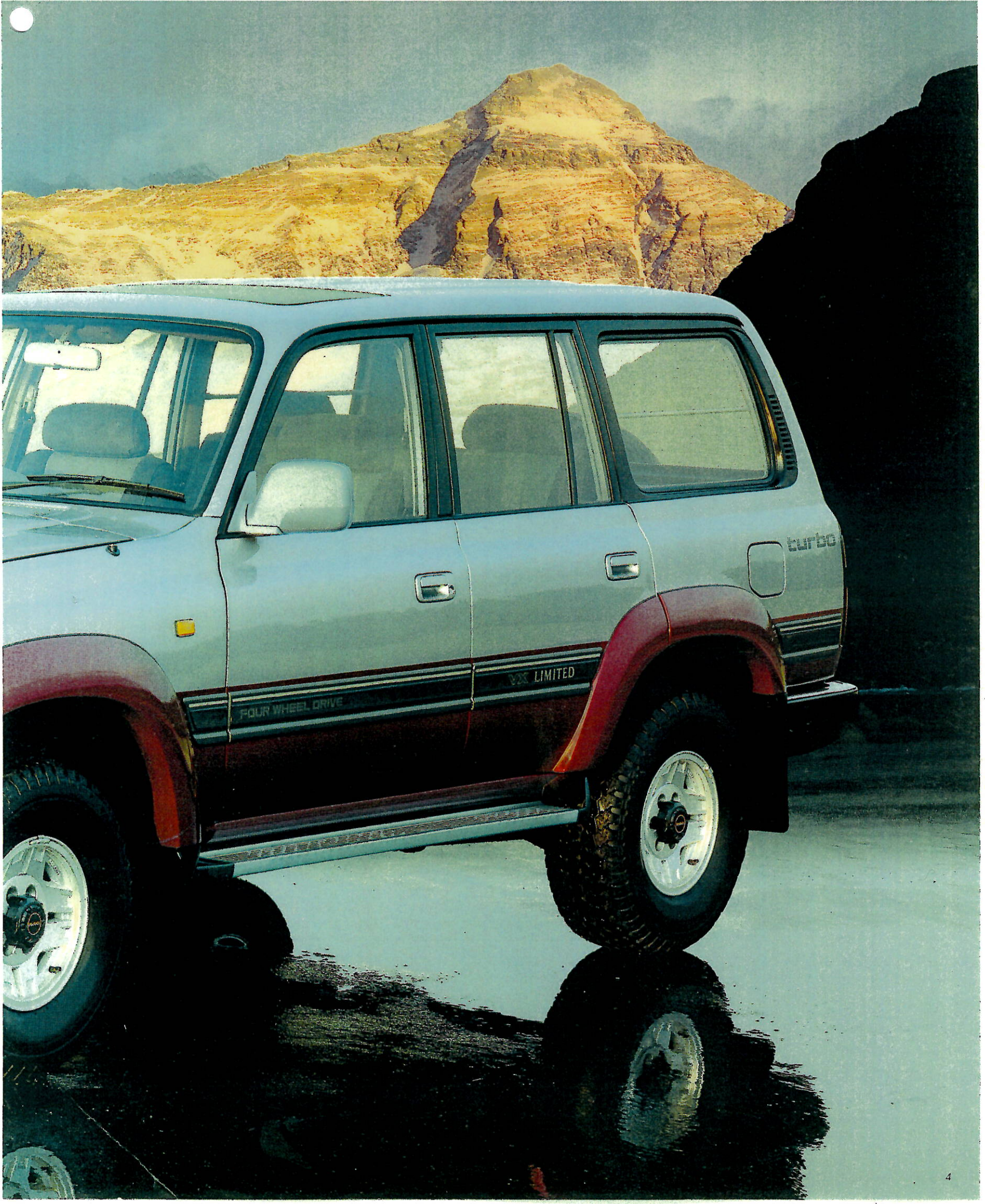

新しい脚力は、道を選ばない。

4WD
TOYOTA FOUR

ランドクルーザーから始まる、新4WD時代。

ランドクルーザー80では、同タイプの国産車では初めてのセンターデフ付のフルタイム4WDを採用(STDを除く)。センターデフの働きによりコーナリング状況に合わせて前後輪に回転差を発生(差動)させるためタイトコーナーブレーキング現象(前後輪の回転差によって曲がりにくくなる現象)が起こることもなく、また、パートタイム4WDのように路面に応じて2WD↔4WDを切り換える必要もないスムーズで快適な4WDとなっている。センターデフは、信頼性の高いベベルギヤ方式。また、脱輪等の緊急脱出用として電動モーター式アクチュエータを組み込んだセンターデフロック機構を採用するなど、確実な作動を実現している。これらの機構により、ランドクルーザー80は、4WDの特性である優れた直進性に加え突然の路面変化にも影響されない高い走行性能を手に入れている。

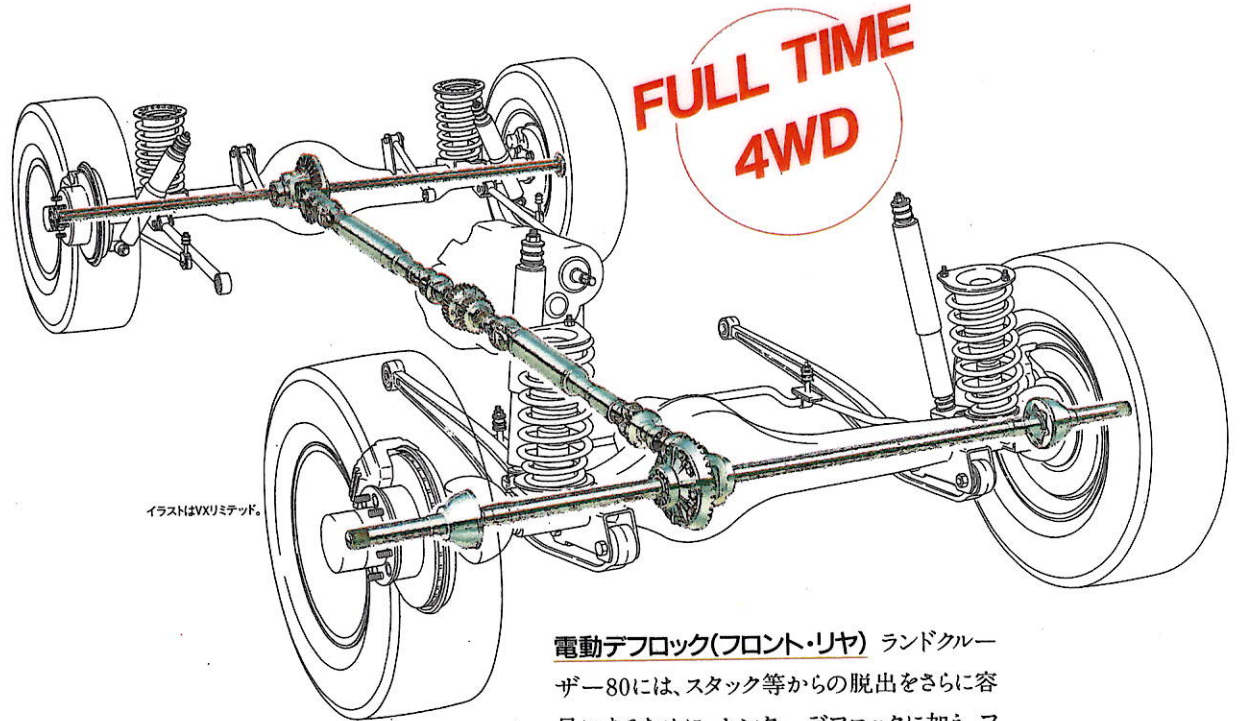

イラストはVXRミッド。

電動デフロック(フロント・リヤ) ランドクルー

ザー80には、スタック等からの脱出をさらに容易にするために、センターデフロックに加え、フロント・リヤにも電動デフロックを採用。一連の動作がスイッチ操作ひとつで、スムーズに行なえる。

(全車にオプション)

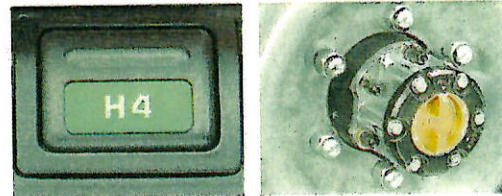

ワンタッチ2-4セレクター & メカニカルフリーホイールハブ
(バンVX-GXのパートタイム4WD、STDに標準)

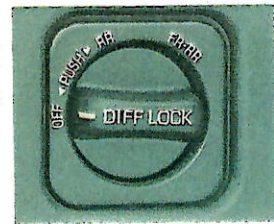

定評のパートタイム4WDをリファイン。

強度・耐久性のアップとともに異音・騒音の低減、歯車・軸受の小型・軽量化を図るなど、各部を徹底的にリファインしている。(バンVX-GX-STD)

4WD本来の走破性の高さと同乗車並みの乗り心地を両立させた新サスペンション。

地球を駆けめぐるランドクルーザーのシーンには、足まわりにも高度な性能が要求される。高速直進性、操縦安定性、コーナリング性、そして、あらゆる路面を難くこなす悪路走破性。こうしたファクターをクリアしながら、卓越した乗り心地をハイレベルで達成できなければならない。このため、ランドクルーザー80ではフロントにコイルスプリング+リーディングアーム式サスペンションを採用。サスペンション横剛性及びロール剛性のアップで、操縦安定性を向上。さらに、ショックアブソーバーのサイズアップで、悪路での走破性も向上させている。また、リヤには優れた乗り心地で定評の4リンク式を採用。これらのベストマッチングにより、ハードな要求に応えらるとともに、オンロードユースにも対応し、快適な乗り心地を実現している。

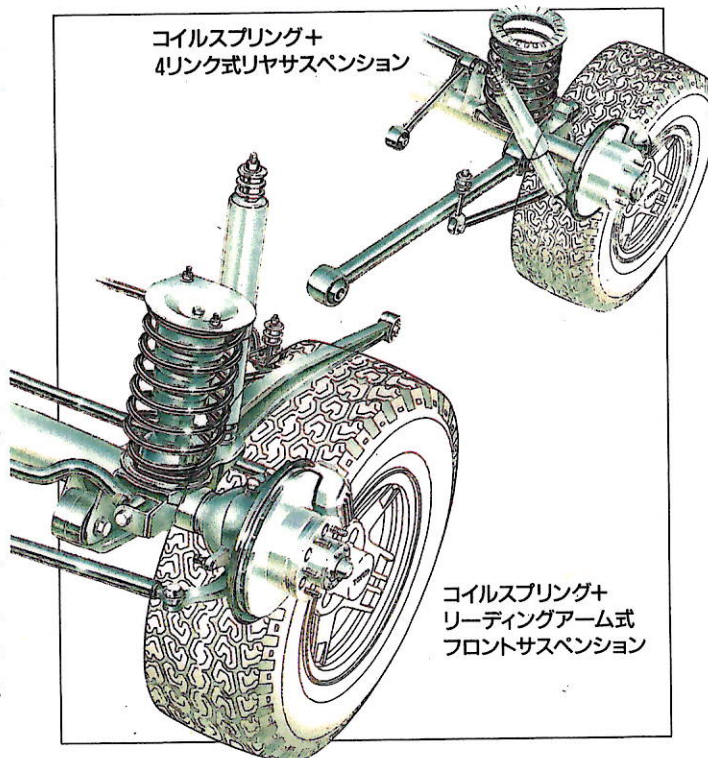

コイルスプリング+
4リンク式リヤサスペンション

コイルスプリング+
リーディングアーム式
フロントサスペンション

2ステージショックアブソーバー

減衰力可変式のショックアブソーバーを新搭載。室内のスイッチ操作により、路面に応じてスポーツとノーマルの2通りの減衰力が選べる。サスペンションと相まって、通常走行時の乗り心地とワインディング&オフロード走行時の操縦安定性を両立させている。(VXR以上に標準)



FOOT WORK

LASRE 直噴 1HD DIESEL TURBO

4,163cc NET165ps / 3,600r.p.m.

37.0kg-m / 2,000r.p.m.

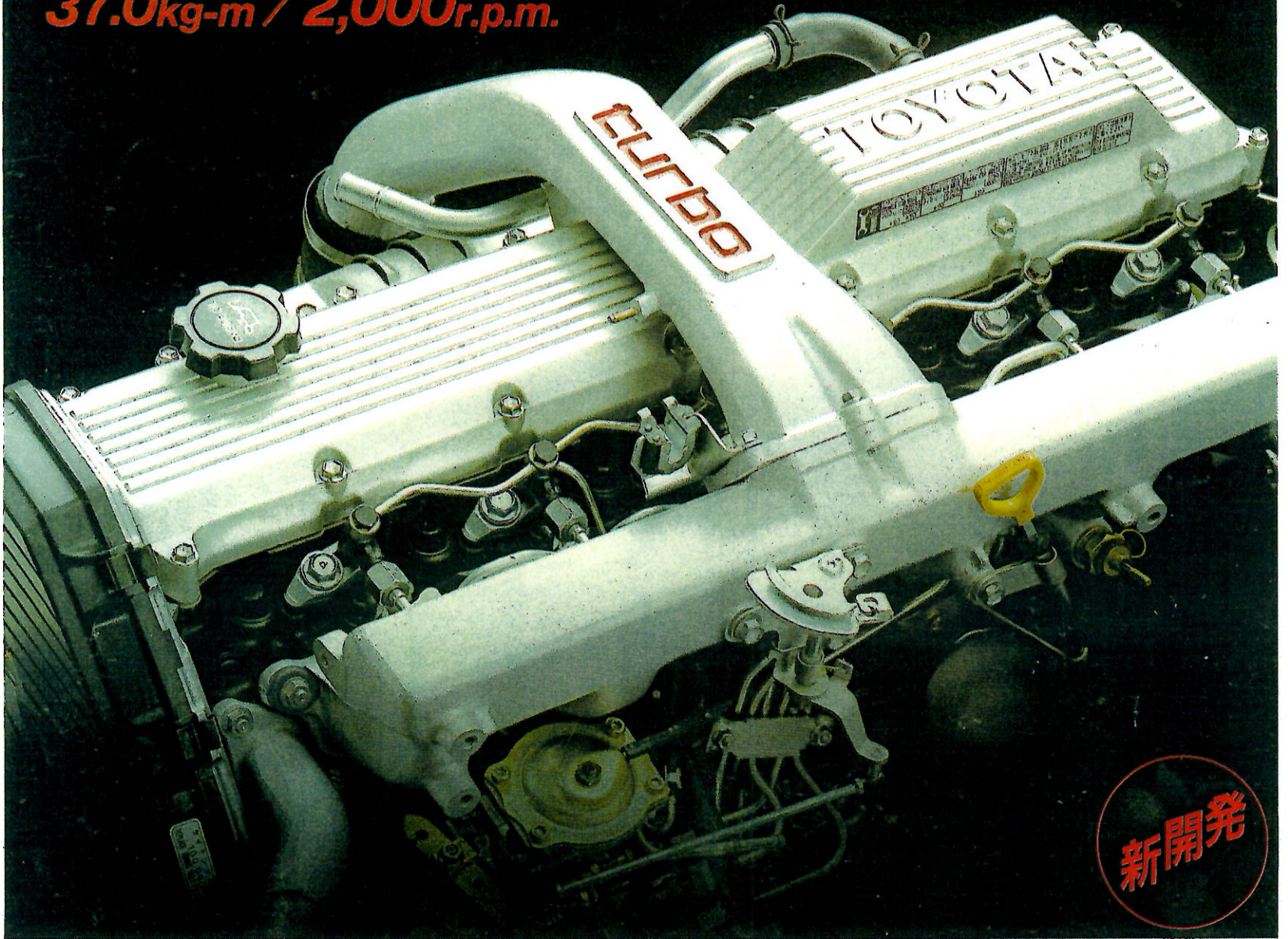

新開発

POWER UNIT

トヨタ最高級4WDを語るにふさわしい、
新開発ディーゼルターボエンジン、1HD-T。

「新しい4WD時代を築くにふさわしい、より性能アップした新エンジンの開発」。

この開発テーマに基づき、ランドクルーザー80のディーゼルエンジンでは、すべての部品を新設計。まずパワーアップに不可欠な排気量を200ccアップし、4,163ccとした。また動弁系駆動方式をOHC方式に変更。これにより、高出力を発揮する高回転エンジンを可能にした。

1HD-Tでは、トヨタ独自のTRB(Toyota Reflex Burn)燃焼法を用いた直接噴射式ディーゼルエンジンを採用、低速から高回転域まで高いトルクを得ている。新素材FRM(Fiber Reinforced Metal)を用いたハイリングピストンが出力向上も実現している。さらに直噴式6気筒の高回転エンジンとしては、初めての分配型噴射ポンプを採用。軽量化、小型化とともに排ガス浄化、高出力化という相反する特性を両立させている。噴射ノズルには燃料圧力に応じてニードルが2段階に作動する2スプリングノズルを採用。ディーゼル特有の軽負荷域ノッキング音の低減に成功している。ターボチャージャーにおいては、タービン容量の小流量化お

よびタービンホイールとのベストマッチングを図ることで、過給圧を全回転域にわたり従来より高目に設定。これにより、全域ターボならではの胸のすく走りを手に入れている。高出力・高トルク化とともに徹底した軽量・コンパクト化、低燃費化を図った1HD-Tは、最高出力ネット165ps、最大トルク37.0kg-mという世界でもトップレベルの数値をマークする。またラダーフレーム構造のシリンダーブロックおよびフルバランスクランクシャフト等を採用し、エンジン各部から発生する振動や騒音を大幅低減。ディーゼルエンジンとは思えない静粛性も実現している。高出力、低燃費、静粛性、どれをとってもトヨタ最高級4WDにふさわしいエンジンとなっている。

まだ見ぬ領域へ。





写真はバンXXリミテッド、アドベンチャー・ロード・トーニング(20R)のボデーカラーはオプション。

パワーが大地に躍動する。

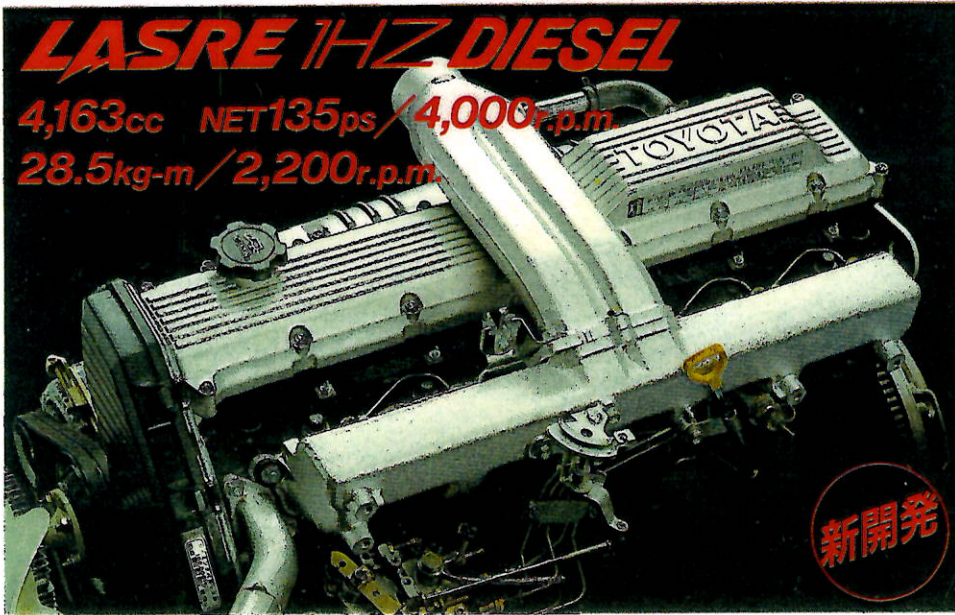

ディーゼルエンジンの新しい規範、1HZ。
1HD-Tとはほとんど同一のブロック&ユニットを共用したOHC型直列6気筒ディーゼルエンジン。1HD-Tがターボチャージャーを搭載しているのに対し、1HZは燃焼室を渦流室式とし、ノンターボでありながら最高出力ネット135ps、最大トルク28.5kg-mというハイレベルな数値を達成。低速から中・高速域まで、全域での力強い走りを可能にしている。さらに、ランドクルーザー80ならではの走りのために、すべての部品を新設計。ラダーフレーム構造のシリンダーブロックおよびフルバランスクランクシャフト等を採用

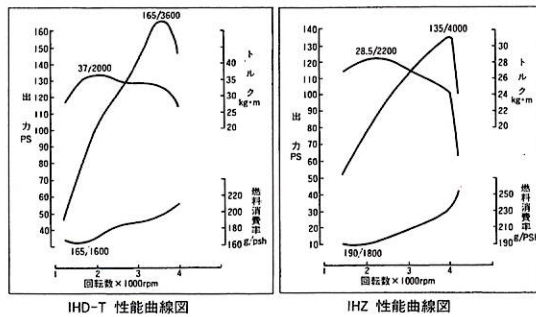

1HD-T 性能曲線図

1HZ 性能曲線図

使い勝手のいい12/24ボルテージ・スイッチングシステム ディーゼル車には始動時のみ24Vになる12/24ボルテージ・スイッチング・システムを採用。これにより、豊富な12V用アクセサリーの使用を可能とした。(ディーゼル車に標準)

ブレーキブースター

大型のタンデムブースターを採用。軽い踏力でも確実な制動効果を発揮。

ブレーキ フロントにはベンチレーテッドディスクブレーキ(全車に標準)を、リヤにはパーキングブレーキ内蔵のドラムインディスクブレーキ(VX以上標準)を採用。

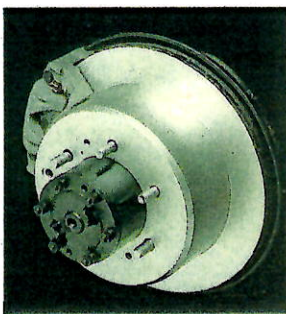

リヤ

タイヤ&ホイール

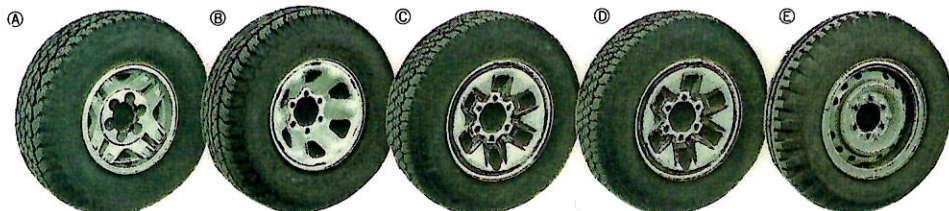

⑧31×10.50R15-6.7JJアルミホイール(VXミッドに標準、VXにオプション) ⑨31×10.50R15-6.7JJ塗装ホイール(VXに標準) ⑩215/80R16.6Jメッキホイール(GXに標準、VXにオプション) ⑪215/80R16.6J塗装ホイール(GXに標準、VX、STDにオプション) ⑫7.00-16-6セラミラグタイヤ、グレーホイール(STDに標準)

高効率の燃焼と安定した力強さを誇るガソリンエンジン、3F-E。

ワゴンには、定評の3F-Eエンジンを搭載。EFIによる高効率な燃焼と高回転域までのスムーズな吹け上がりの良さが際立つエンジンだ。

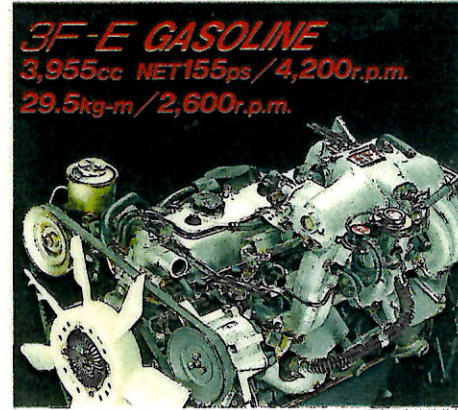

写真は寒冷地仕様

エンジンとともにリファインされた、高剛性ボデー。 結合剛性アップにより、トヨタ最高級4WDにふさわしい静かな室内を造りだしている。
安全に、しかも確実に操るために。 A/T車には、誤操作防止のためキーインターロック付シフトロック装置を装着。M/T車には操作感を向上させた新開発5速マニュアルミッションを搭載。

フットロック装置を装着。M/T車には操作感を向上させた新開発5速マニュアルミッションを搭載。



写真はVXリミテッド



写真はGX

バンパー内蔵式電動ウインチ&メカニカルウインチ スタック時の自力脱出や他車のレスキューに威力を発揮。電動ウインチは、車外から操作できるリモートコントロール式。



電動ウインチ(全車にオプション)

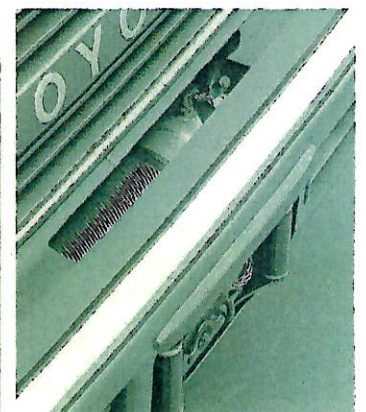

メカニカルウインチ(GX、STDにオプション)

●「ネット」とはエンジンを車両搭載状態で測定したものです。「グロス」とはエンジン単体で測定したものです。



写真はワゴンVXリミテッド、電動デフロック(フロント・リヤ)はオプション。*写真は機能説明のために点灯したもので、実際の走行状態を示すものではありません。

COCK PIT

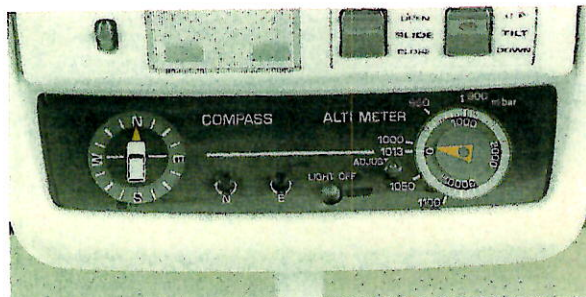

アクセサリメーター(方位計+高度計)(VX以上に標準、GXにオプション)

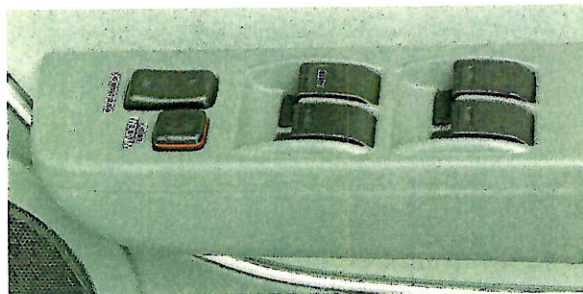

ワンタッチ式パワーウィンドウ&ドアキー連動パワードアロック(VX以上に標準、GXにオプション)

ランドクルーザー80のcockpitは、人間工学に基づき、ステアリングホイールまわりに各種メーター・スイッチ類をレイアウト。すべての機器は運転姿勢を崩すことなく、スムーズに操作・確認できるようになっている。まるでドライバーを包み込むかのような非対称のcockpit。ソフトな印象を与える丸みをおびたインストルメントパネル。ランドクルーザー80のcockpitは、高級乗用車に匹敵する美しい仕上がりになっている。

最適なハンドリングを可能にする新PPS。
 新開発のPPS(プログレッシブ・パワーステアリング)は、ギヤボックスのコントロール部に設けた油圧反力室に作用する油圧を制御。車速に応じた最適なハンドリングを可能としている。

ドアキー連動式パワードアロック
 ドアキーの施錠・解錠に連動して、すべてのドアロックが開閉する。

●
光の舞台へ。



写真はワゴンVXリミテッド。ボデーカラーはダークブルーイッシュグレメタリック(183)。



高性能を体感する。

サンシェード付電動ムーンルーフ
爽快クルージングのために、光や風を積極的にとり入れる大型のムーンルーフを新採用。太陽がまぶしいときは、サンシェードで光をカット。ルーフ閉作動時は、全閉状態より約100ミリ手前でルーフが一時停止する装置が付いて、安全面にも十分な配慮がなされている。また、新たにチルトアップ機能も追加。天候や季節に合わせて、室内のリフレッシュ化に抜群の威力を発揮する。(GX以上に標準)



チルトアップ

CDプレーヤー9スピーカーオーディオシステム
VXリミテッドには、カセット一体AM/FMマルチ電子チューナーとCDプレーヤーをセットで搭載。独自のアンプを持つリヤウーハースピーカーをはじめ、9つのスピーカーにより、臨場感ある音場を再現する。



CDプレーヤー (VXリミテッドに標準)

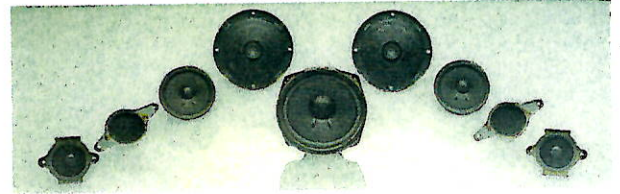

9スピーカー (VXリミテッドに標準)



クールボックス(アイスメーカー付) (VXリミテッドに標準)



センターフルコンソールボックス (GX以上に標準)

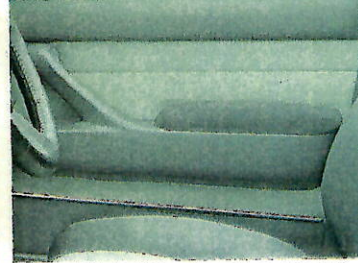

グリップ付大型アームレスト (GX以上に標準)

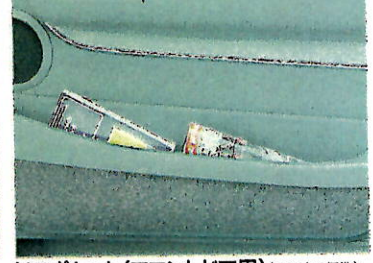

ドアポケット(フロントドア用) (GX以上に標準)

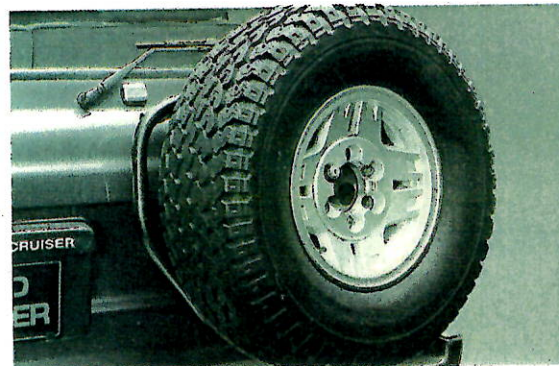

バックスペアタイヤキャリア(ロック付) (VXリミテッドに標準(非装着車あり)、VXにオプション)

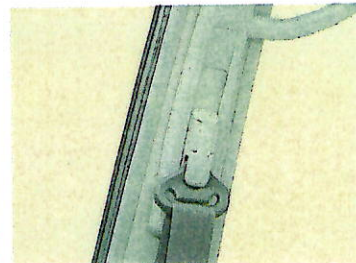

アジャスタブルショルダーアンカー



カップホルダー



リヤセンターアームレスト (VX以上に標準)

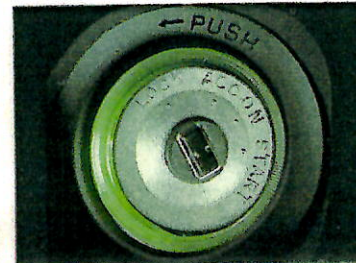

イグニッションキー照明 (VX以上に標準)



新タイプキー(盗難防止用) (全車に標準)



電動格納式アミラー (VX以上に標準、VXリミテッドはボデー同色)



オートドライブ (VXリミテッドに標準)



異形ヘッドランプ・フォグランプ (全車に標準)
コーナリングランンプ (GX以上に標準)

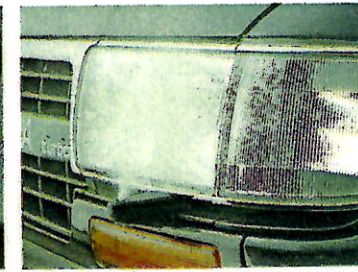

ヘッドランプクリーナー (VX以上に標準、GXにオプション)

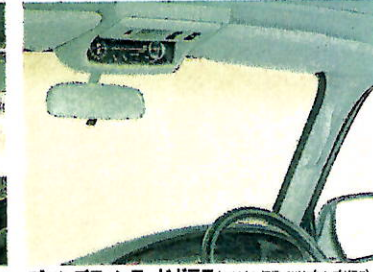

ブロンズテインテッドガラス (VX以上に標準、GXはブロンズガラス)



INTERIOR

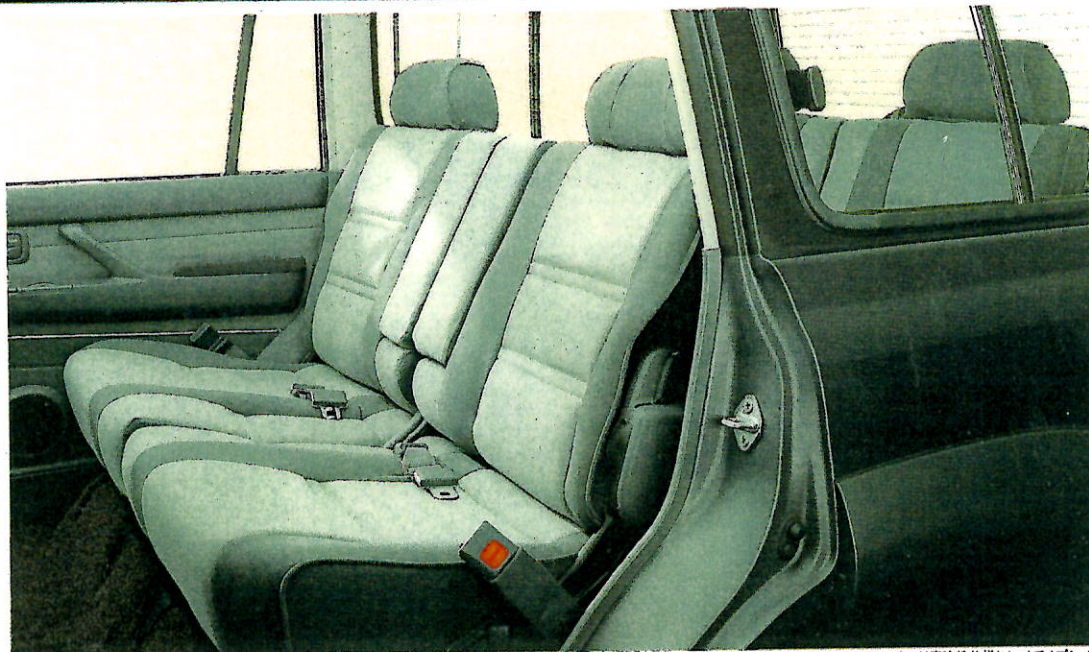

写真上下はワゴンXリミテッド。シートヒーターは寒冷地仕様とセットでオプション。

高級感を堪能する。

ラグジュアリーなエクセースのシートを加え この座り心地と豪華さは、高級車の品格。

ランドクルーザー80では、ドライビングポジションをリファイン。充分な着座スペースとヘッドクリアランスを確保している。また、すべてのシートのボリュームをアップ。併せて、サポート性も向上させている。VXリミテッドのシートには、スウェード感覚の高級素材エクセースを使用。同時にGX以上のシートを防汚処理。豪華さとともに、ハードな使用にも対応する。ランドクルーザー80のシートは、快適な4WD走行を演出するスポーティかつラグジュアリーなシートに仕上がっている。

最適なドライビングポジションを創りだす、マルチアジャスタブルシート。

- ①ヘッドレスト前後調整
- ②ヘッドレスト上下調整
- ③リクライニング
- ④サイドサポート
- ⑤電動式ランバーサポート
- ⑥上下アジャスター
- ⑦シートスライド

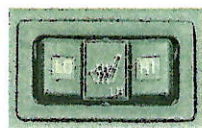

シートヒーター(フロントシート)
“LO”と“HI”の2段切り
換えが可能。(GX以上に寒冷地仕様
とセットでオプション)

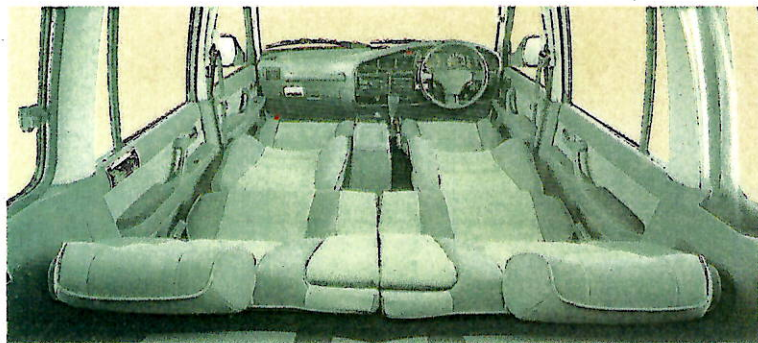
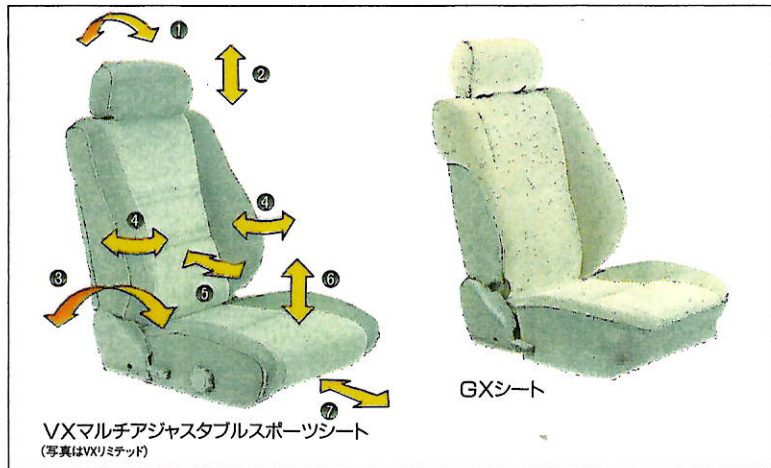

写真はワゴンVXリミテッド。電動アフロック(フロント・リヤ)はオプション。

多彩なシートバリエーション セミフラットになるフロント&セカンドシートをはじめ、荷物の量に応じて片側のみ又は両側倒すことができるセカンド分割シート(STDを除く)、大きめの荷物も収納可能なラゲージスペースなど、RV性を一段と高めたシートバリエーションだ。またワゴン車のセカンドおよびサードシートは5段階のリクライニング機構付。長距離ドライブでも疲れを最小限にとどめてくれる。



サードシートリクライニング(ワゴン車に標準)

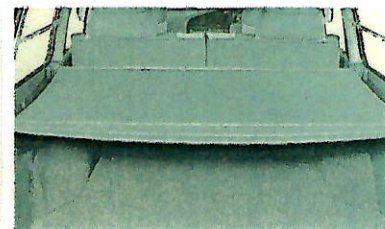

トノカバー(バンVXリミテッドに標準)

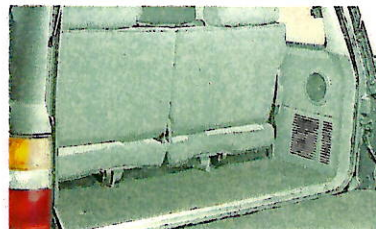

ラゲージスペース(ワゴン車)

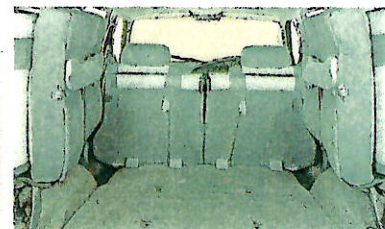

ラゲージスペース(ワゴン車スペースアップ時)

デュアルオートエアコン ワゴンVXリミテッドには、オートエアコンに加えリヤ右クォーターにもクーラーを内蔵。デュアルの効果で広い車内を快適にする。また、ヒーターコントロールパネルには大型プッシュ式(VX以上に標準)を採用し、操作性の向上を図っている。さらに、ブロー

モーターを大型化し、吹き出し風量をアップするなど快適性を向上させている。(ワゴンVXリミテッドに標準、ワゴンVXにオプション)

シングルオートエアコン (バンVXリミテッドに標準、バンVXにオプション)

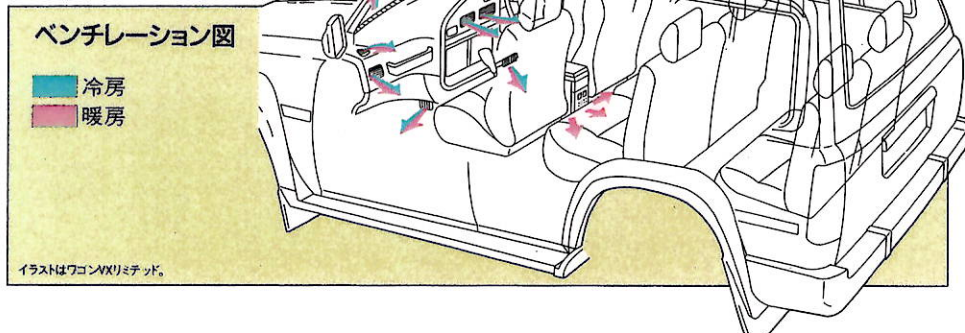
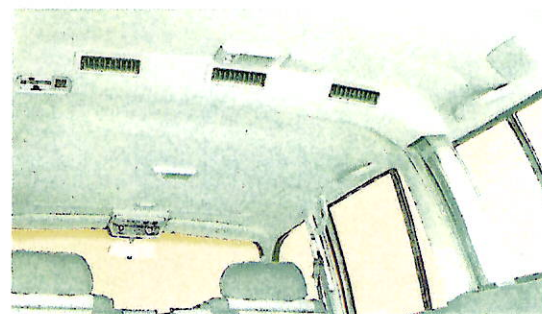

ベンチレーション図

- 冷房
- 暖房

イラストはワゴンVXリミテッド。



プッシュ式ヒーターコントロールパネル
(VX以上に標準、写真はオートエアコン仕様)

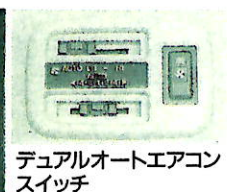

デュアルオートエアコン
スイッチ

自分だけの一台がある。

WAGON VX LIMITED

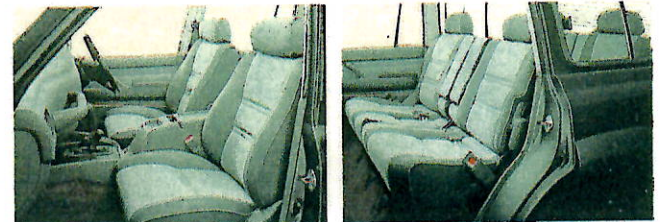
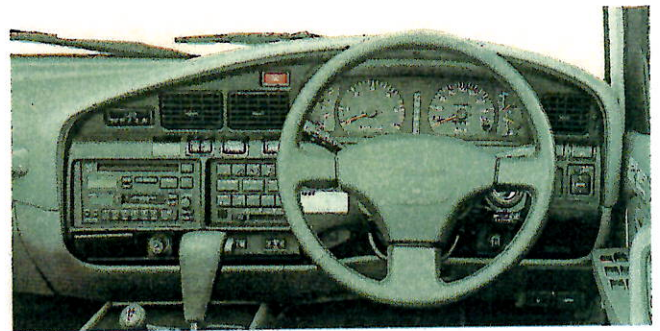

写真はワゴンVXリミテッド。ボデーカラーはダークブルー・イッシュクレームメタリック(183)。電動デフロック(フロント・リヤ)はオプション。

VAN VX LIMITED

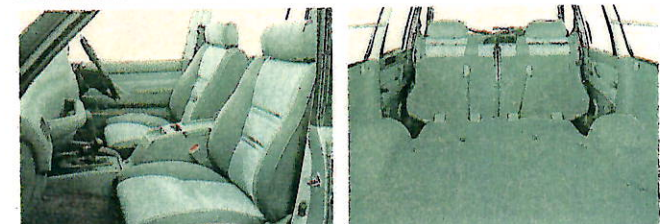

写真はバンVXリミテッド。アドベンチャー・ロード・トーン(C20R)のボデーカラー、電動デフロック(フロント・リヤ)はオプション。

VAN GX

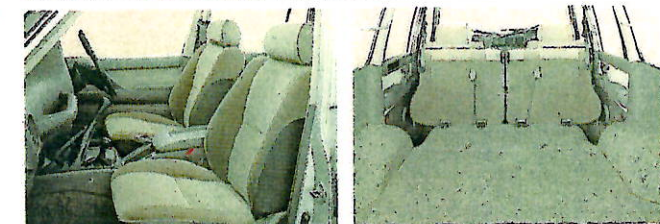
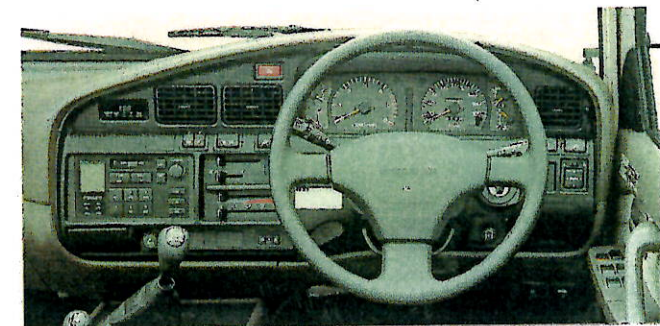

写真はバンGX。ボデーカラーはライトベージュメタリック(4K1)。メカニカルウインチ、電動リモコンファンダミラー、フルフロードリヤアクスル&電動デフロック(フロント・リヤ)カセット一体AM/FMマルチ電子チューナー、ヘッドランプクリーナーはオプション。ドアキー連動パワードアロックとワンタッチ式パワーウィンドゥはセットでオプション。

WIDE VARIATION

WAGON VX

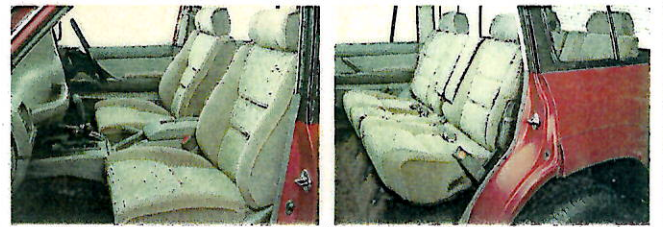
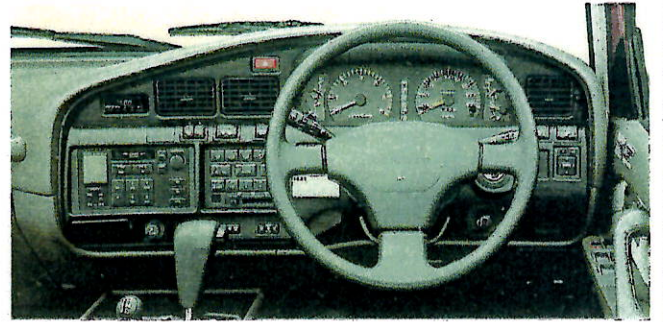

写真はワゴンVX。ボデーカラーはレッドマイカ(3H4)。アルミホイール、デュアルオートエアコン、電動デフロック(フロント・リヤ)はオプション。

VAN VX

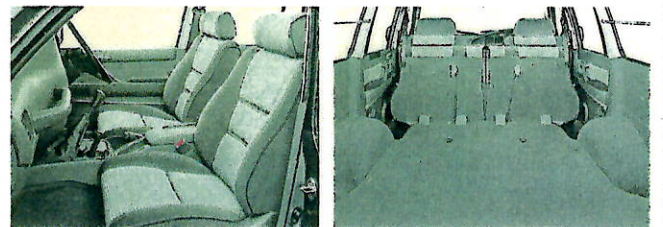
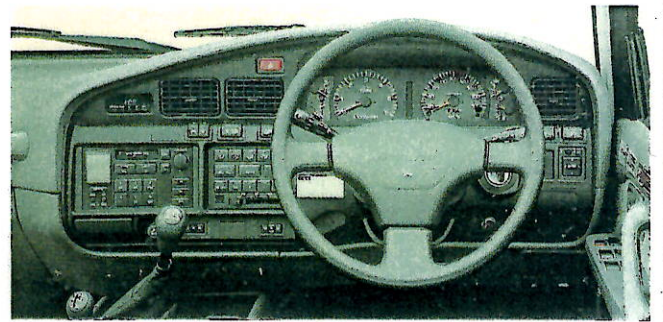

写真はバンVX。ボデーカラーはダークブルーイッシュグレメタリック(1B3)。アルミホイール、電動ウインチ、シングルオートエアコン、電動デフロック(フロント・リヤ)はオプション。

VAN STD

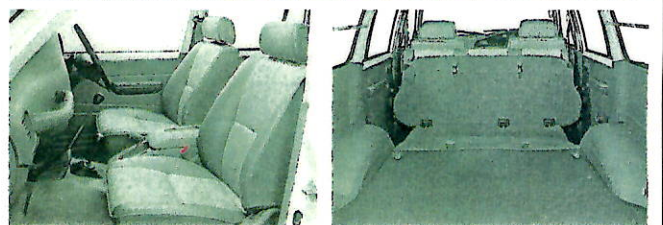
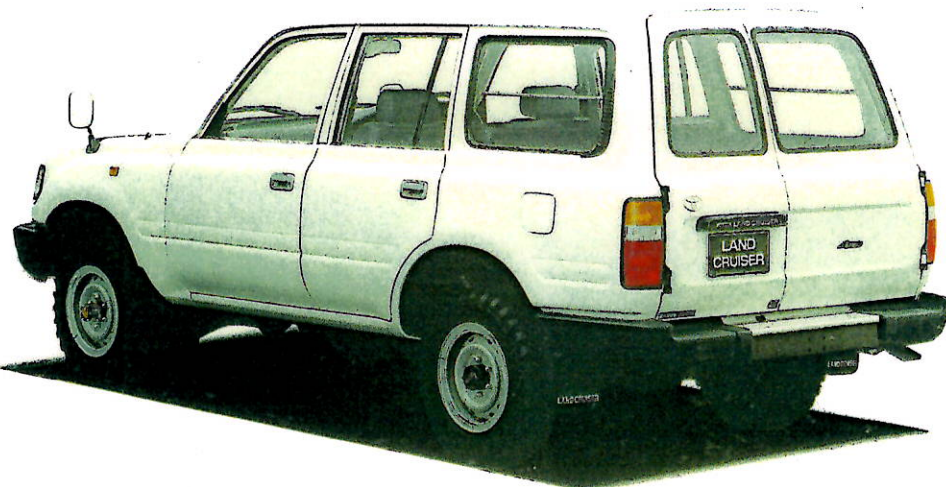

写真はバンSTD。ボデーカラーはホワイト(045)。フェンダーミラーはオプション。

トヨタランドクルーザー主要装備一覧表

標準装備 オプション

車種	80ワゴン				80バン		
	4000 (3F-E)		4200 (1HD-T)		4200 (1HZ)		
	VXリミテッド	VX	VXリミテッド	VX	GX	STD	
タイヤ & ホイール	31X10.50R15-6, 7JJアルミホイール						
	31X10.50R15-6, 7JJ塗装ホイール						
	215/80R16, 6Jメッキホイール						
	215/80R16, 6J塗装ホイール		※1	※1			
	7.00-16-6 セミラグタイヤ、グレーホイール						
メカニズム	フルタイム4WD			M/T車にパートタイム4WDの設定あり	M/T車にパートタイム4WDの設定あり		
	ワンタッチ2-4セレクト			パートタイム4WDのみ	パートタイム4WDのみ		
	メカニカルフリーホイールハブ			パートタイム4WDのみ	パートタイム4WDのみ		
	2ステージショックアブソーバー						
	フルフロートリヤアクスル&電動デフロック(※3)	※2	※2	※2	※2		
	フルフロートリヤアクスル&L.S.D. ※3						
	12/24ボルテージ・スイッチング・システム						
	ウインチ						
	電動						
	メカニカル						
外装	オートドライブ						
	サンシェード付電動ムーンルーフ						
	ブロンズガラス	ティンテッド	ティンテッド	ティンテッド	ティンテッド		
	コーナリングランプ						
	SUSモール付バンパー						
	サイドステップ						
	バックスベアタイヤキャリア(ロック付)	非装着車あり		非装着車あり			
	電動リモコンドアミラー	ボデー同色(格納式)	メッキ(格納式)	ボデー同色(格納式)	メッキ(格納式)	メッキ	
	ドアミラー						
	フェンダーミラー	電動リモコン	電動リモコン	電動リモコン	電動リモコン	電動リモコン	
	バックドア	上下開き	上下開き	上下開き	上下開き	観音開き	
	パワーアンテナ						
	サイドプロテクションモール	リミテッド専用		リミテッド専用			
	ツートーンボデーカラー	アドベンチャーロード		アドベンチャーロード			
	視界	ヘッドランプクリーナー					
リヤウインドウ間欠ワイパー						※4	
リヤウインドウデフォグ		タイマー付	タイマー付	タイマー付	タイマー付	※4	
計器盤	プッシュ式ヒーターコントロールパネル						
	タコメーター						
	アクセサリメーター(方位計+高度計)						
	マルチデジタルクロック						
ステアリング	パワーステアリング	新PPS	新PPS	新PPS	新PPS		
	チルトステアリング	チルト&コラプシブル	チルト&コラプシブル				
	皮巻きステアリングホイール						
	ウレタンステアリングホイール						
	シート	シートメイン材質	エクセーヌ(防汚)	モケット(防汚)	エクセーヌ(防汚)	モケット(防汚)	ファブリック(防汚) 塩ビレザー
サイドサポートアジャスター(運転席)							
ランバーサポート(運転席)							
シートヒーター(フロントシート)		※5	※5	※5	※5	※5	
シート上下アジャスター(運転席)							
分割式リヤシート		リクライニング	リクライニング				
サードシート		リクライニング	リクライニング				
フロントヘッドレスト		前後調整付	前後調整付	前後調整付	前後調整付	前後調整付	
リヤヘッドレスト(セカンドシート)							
内装		ドアキー連動パワードロック					※6
	ワンタッチ式パワーウインドウ					※6	
	カップホルダー	2コ	2コ	2コ	2コ	1コ	
	イグニッションキー照明						
	センターフルコンソールボックス						
	センターセミコンソールボックス						
	トノカバー						
	フロントシートバックポケット						
	ドアポケット(フロントドア用)						
	グリップ付大型アームレスト						
	リヤセンターアームレスト						
	フロアマット	シャギー	サキシニー	シャギー	サキシニー	ループバイル 塩ビ	
	フットレスト						
	エアコン	シングルオート					
		デュアルオート					
クールボックス(アイスメーカー付)							
パニティミラー							
オーディオ	CDプレーヤー						
	カセット・FM/AMマルチ電子チューナー	イコライザー 9スピーカー	5スピーカー	イコライザー 9スピーカー	5スピーカー	5スピーカー	
	AM/FMマルチ電子チューナー				2スピーカー		
	AMラジオ					1スピーカー	
その他	スノーバージョン(雪国仕様) ※7						

全車標準装備

- トラクションフック
- タイダウンフック
- マッドガード
- 異形ハロゲンヘッドランプ
- フォグランプ
- 防眩インナーミラー
- フェューエルリッドオープナー
- チャイルドプロテクター
- サイドデフロスター
- アシストグリップ
- インパネアシストグリップ
- ドアウォーニング
- ブレーキウォーニング
- 新タイプキー(盗難防止用)
- シガレットライター
- グローブボックス
- フロント&リヤヒーター
- フロントELR3点式シートベルト (アジャスタブルショルダーアンカー付)
- NR2点式リヤシートベルト×3
- ベンチレーテッドフロントディスクブレーキ
- パワーアウトレット
- フロント合わせガラス

販売店装着オプション (詳しくは販売店に おたずねください。)

- シングルマニュアルエアコン(VXリミテッドを除く)
- オーディオ



CDデッキ

(ワゴンVX、バンVX・GXにAM/FM電子チューナー付オートリバースカセットステレオ(販売店装着オプション)装着時に販売店装着オプション。)



AM/FM電子チューナー付オートリバースカセットステレオ

(ワゴンVX、バンVX・GXのラジオレス仕様車(オプション)に販売店装着オプション。)

※1 215/80R16タイヤ選択時には、大型フェンダー無しとなります。 ※2 フルフロートリヤアクスルは標準。 ※3 電動デフロック(フロント・リヤ)とL.S.D.の同時装着はできません。 ※4 リヤウインドウ間欠ワイパーとリヤウインドウデフォグはセットでオプション。 ※5 寒冷地仕様とセット。 ※6 ドアキー連動パワードロックとワンタッチ式パワーウインドウはセットでオプション。 ※7 スノーバージョン(雪国仕様)では、積雪寒冷地(北海道を除く)での使用を考慮して、主に充電・始動システムの信頼性・耐久性の向上を図っております。(装備内容は車型により異なります。なお、北海道地区には、スノーバージョン(雪国仕様)の内容を含む、寒冷地仕様車が全車に標準装備。)

トヨタランドクルーザー 主要諸元表(車両型式・重量・性能)

車両型式	80ワゴン		80バン			
	4000(3F-E)		4200(1HD-T)		4200(1HZ)	
	VXリミテッド	VX	VXリミテッド	VX	GX	STD
5速マニュアル 2ウェイOD付4速オートマチック	E-FJ80G-GNPEE(X)	E-FJ80G-GNPEE	S-HDJ81V-RNPEX(X)	S-HDJ81V-RNPEX	U-HZJ81V-RNMNS ※1	U-HZJ81V-RCMRS(P)
重量 kg	2,220<2,210>	2,170	2,230<2,220>	2,170 ※2 2,210	2,060 ※2 2,100	2,030
総重量 kg	2,660<2,650>	2,610	2,690<2,680> {2,705<2,695>}	2,630{2,645} ※2 2,670{2,685}	2,520{2,535} ※2 2,560{2,575}	2,490{2,505}
最大積載量 kg	350{200}					
最小回転半径 m	6.0					
燃料消費率 km/l	9.8		13.7	15.2{15.5} ※2 13.7	14.2{14.5} ※2 12.7	{14.5}
10モード燃費(運輸省審査値)	4.2					

※1 パートタイム4WDの設定あり。車両型式は末尾に(P)が付きます。 ※2 上段はM/T車の数値。下段はA/T車の数値。●()内はバックスベアタイヤキャリア(ロック付)非装着車の数値。車両型式は末尾が(L)となります。●()内は5人乗りの場合の数値。●()内はパートタイム4WDの数値。
●燃料消費率は定められた試験条件のもとでの数値です。実際の走行時には、この条件(気象・道路・車両・運転・整備などの状況)が異なりますので、それに応じて燃料消費率が異なってきます。

(寸法・定員)

項目	80ワゴン		80バン		
	VXリミテッド	VX	VXリミテッド	VX	GX/STD
全長 mm	4,970<4,820>	4,820	4,970<4,820>	4,820	
全幅 mm	1,900 ※1		1,830		
全高 mm	1,900 ※1		1,870	1,900 ※2	
ホイールベース mm	2,850				
トレッド mm	1,575 ※1		1,535		
最低地上高 mm	210 ※1		195	220 ※2	
室内(ワゴン) 長さ mm	2,465		1,605{1,010}		1,615{1,020}
室内(ワゴン) 幅 mm	1,510		1,515{1,510}		
荷室(バン) 高さ mm	1,150		1,080		
乗車定員名	8		2{5}		

※1 VXに215/80R16タイヤを装着した場合は、全幅は70mm・トレッドは前後とも40mm狭くなり、また、全高は30mm・最低地上高は15mm低くなります。 ※2 STDに215/80R16タイヤを装着した場合、全高は30mm・最低地上高は25mm低くなります。●()内はバックスベアタイヤキャリア(ロック付)非装着車の数値。●()内は5人乗りの場合の数値。●ホイッチを装着した場合、全長は20mm長くなります。●道路運送車両法による新型自動車届出審査数値。

(エンジン・ステアリング・サスペンション・ブレーキ)

項目	3F-Eガソリン		1HD-Tディーゼルトーボ		1HZディーゼル	
	標準装備	オプション	標準装備	オプション	標準装備	オプション
エンジン種類	水冷直列6気筒OHV		水冷直列6気筒OHC		水冷直列6気筒OHC	
使用燃料	ガソリン		軽油		軽油	
総排気量 cc	3,955		4,163		4,163	
内径×行程 mm	94.0×95.0		94.0×100.0		94.0×100.0	
圧縮比	8.1		18.6		22.7	
最高出力 ps/r.p.m.	ネット155/4,200		ネット165/3,600		ネット135/4,000	
最大トルク kg-m/r.p.m.	29.5/2,600		37.0/2,000		28.5/2,200	
燃料供給装置	電子制御式燃料噴射装置		ポッシュ式分配型		ポッシュ式分配型	
燃料タンク容量 ℓ	95		95		95	
バッテリー容量 ※1 V-AH	12-60		12-48×2		12-48×2	
オルタネーター容量 V-A	12-90 ※2		12-60		12-60	
スターター容量 V-KW	12-1.0		24-4.5		24-4.5	
ステアリング	ボール・ナット式					
サスペンション	コイルスプリング+リーディングアーム式					
ブレーキ	ベンチレーテッドディスク					
(油圧真空倍力装置付)	ベンチレーテッドディスク			リーディングトレーリング		

※1 5時間車の表示にもとづく。 ※2 VXは12-80
●エンジン出力表示には、ネット値とグロス値があります。「グロス」はエンジン単体で測定したものであり、「ネット」はエンジンを車両に搭載した状態で(ほぼ同条件で)測定したものです。同じエンジンで測定した場合、「ネット」は「グロス」よりも、ガソリン自動車で約15%、ディーゼルトラックで約5%程度低い値(自工会調べ)となっています。

(変速比・減速比)

変速比	5速マニュアル		2ウェイOD付 4速オートマチック		
	4200 ディーゼルトーボ	4200 ディーゼル	4000 ガソリン	4200 ディーゼルトーボ	4200 ディーゼル
第1速	4.081	4.529	2.950		
第2速	2.294	2.464	1.530		
第3速	1.490		1.000		
第4速	1.000		0.717	0.765	0.717
第5速	0.881		—		
後退	4.313		2.678		
減速比	4.100 ※		4.100 ※		
副変速比	1.000		1.000		
高	2.488		2.488		
低	2.488		2.488		

※4000ガソリン、4200ディーゼルトーボに215/80R16タイヤを装着した場合、3.727になります。

(内外配色一覧表)

カラー	グレード	80ワゴン		80バン					
		VX リミテッド	VX	VX リミテッド	VX	GX	STD		
		エクセース	モケット	エクセース	モケット	ファブリック	塩ビレザー		
ポデーカラー	カーコード	シート表皮	カラーコード	エクセース	モケット	エクセース	モケット	ファブリック	塩ビレザー
ホワイト	045	ブルーイッシュグレー	10						
ダークブルーイッシュグレーメタリック	183	ブルーイッシュグレー	10						
レッドマイカ	3H4	セーブル	40						
ライトベージュメタリック	4K1	セーブル	40						
アドベンチャーロードトーン	20R	ブルーイッシュグレー	10						

●「ランドクルーザー」"LASRE" "EFI"はトヨタ自動車の登録商標です。
●製造事業者:トヨタ自動車株式会社

WAGON VX LIMITED

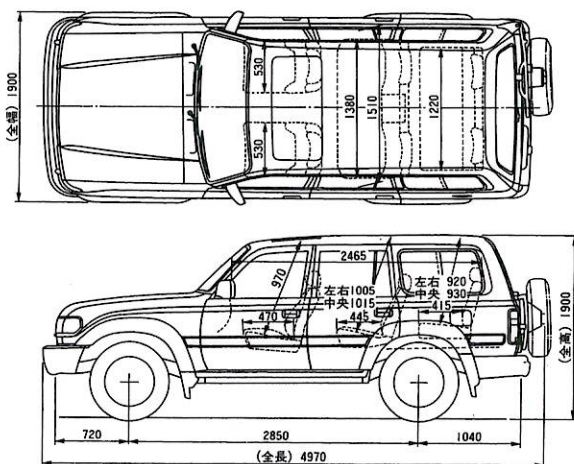

単位:mm

VAN VX LIMITED

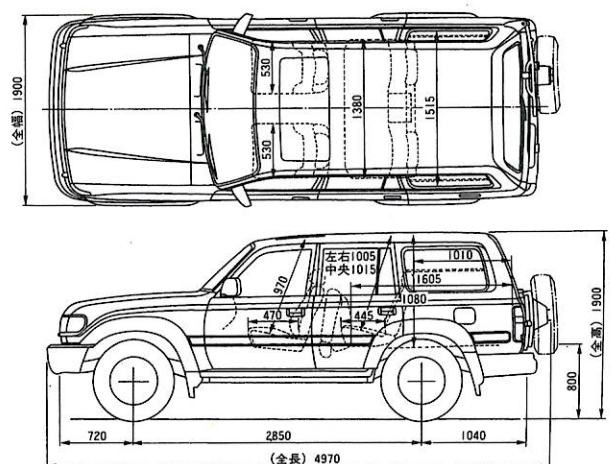

単位:mm

Fun To Drive 安全はシートベルトから

新しいトヨタが走りはじめます。  TOYOTA

本仕様ならびに装備は予告なく変更することがあります。(このカタログの内容は89年10月現在のもの) ガデーカラーおよび内装色は撮影、印刷インキの関係で実際の色とは異なって見えることがあります。
201026-8910

トヨタ自動車株式会社 お客様相談センター
このカタログに関するお問い合わせは、お近くのランドクルーザー
取扱い販売店または下記のお客様相談センターへ

- 名古屋(本部)
TEL(052)952-3333
- | | |
|-------------------------|--------------------------|
| ●札幌
TEL(011)852-3333 | ●大阪
TEL(06)252-2255 |
| ●秋田
TEL(0188)65-7333 | ●広島
TEL(082)231-5333 |
| ●仙台
TEL(022)267-3333 | ●高松
TEL(0878)23-4333 |
| ●東京
TEL(03)817-7333 | ●福岡
TEL(092)938-3333 |
| ●金沢
TEL(0762)45-1333 | ●鹿児島
TEL(0992)27-5333 |

本部所在地 〒461 名古屋市東区泉一丁目23の22