

# FJ CRUISER



For Your Life — 暮らしの中で、私たちトヨタにできること

<p>アフターサービスなら</p> <p><b>トヨタサービス</b></p> <p>toyota.jp/after_service/</p>	<p>クルマを借りるなら</p> <p><b>トヨタレンタカー</b></p> <p>www.toyota.co.jp/rent/</p>	<p>クルマを売るなら</p> <p>トヨタ自動車ネットワーク</p> <p><b>T-UP</b></p> <p>www.toyota.co.jp/t-up/</p>	<p>情報サービスなら</p> <p><b>GAZOO.com</b></p> <p>gazoo.com</p>
<p>クレジットカードなら</p> <p><b>TS3</b></p> <p>ts3card.com</p>	<p>携帯電話なら</p> <p><b>PiPiit</b></p>	<p>家を立てるなら</p> <p><b>TOYOTA HOME</b></p> <p>www.toyotahome.co.jp</p>	<p>マリンレジャーなら</p> <p><b>TOYOTA MARINE</b></p> <p>www.toyota.co.jp/marine</p>

■上記のサービス・商品につきましては、一部取り扱いのない地域・店舗がございます。

**トヨタ** 最上の出会いをトヨタ店で。

いろんなクルマと比較もできる。詳しくは！  
<http://toyota.jp>

ケータイでもチェック！  
toyota.jp モバイルサイト



このカタログに関するお問い合わせは、  
お近くのFJクルーザー取り扱い販売店  
または下記のお客様相談センターへ

トヨタ自動車株式会社 お客様相談センター  
全国共通・フリーコール ☎0800-700-7700  
オープン時間 365日 9:00～18:00

所在地 〒450-0002 名古屋市中村区  
名駅四丁目10の27 第二豊田ビル西館7階



Drive Your Dreams. 人・社会・世界の新しい未来へ。

※後席もシートベルト・チャイルドシートも忘れずに。





- 2003年 デトロイトモーターショー\*でコンセプトモデル発表。
- 2005年 シカゴオートショーでプロトタイプ発表。
- 2006年 北米で発売開始。
- 2010年 日本で発売開始。

デザインは、コンセプトモデルのイメージそのまま。  
性能は、オフロードで自ら操縦する感覚を追求。

# FUN × JOY

## FJクルーザー、日本上陸。





# Cruise The Freedom

## Cockpit for driving pleasure



厚手のグローブの着用も想定し、シフトノブ、ドアハンドル、エアコンのダイヤルまで設計。それがFJ

●プロのドライバーの運転による、撮影用の走行シーンです。●グローブを着用したまま運転する場合は、安全運転を可能とするために、必ず運転操作を妨げないグローブをご使用ください。



Photo: FJクルーザー「カラーパッケージ」。ボディカラーはツートーン イエロー(2JU)。内装色はダークグレー、リヤデフロック、アクティブトラクションコントロールはメーカーオプション。●写真の計器盤は機能説明のために各ランプを点灯したものです。実際の走行状態を示すものではありません。●写真は機能説明のためにボディの一部を切断したカットモデルです。

### 3本スポークステアリングホイール



本革巻き [FJクルーザー「カラーパッケージ」に標準装備] ウレタン [FJクルーザー「オフロードパッケージ」、FJクルーザーに標準装備]

### アナログメーター(メーター照度コントロール付)



## “Strong Point”

大型シフトノブ & トランスファーノブ  
大型かつ無骨なデザイン。掌全体でシフトフィーリングを掴むことができます。



ウレタン+メタルカラー加飾 [FJクルーザー「カラーパッケージ」に標準装備] ウレタン [FJクルーザー「オフロードパッケージ」、FJクルーザーに標準装備]

### ヒーターコントロールパネル & センターロアパネルスイッチ

操作しやすい、大型のダイヤルとスイッチを採用しています。





## Cabin for driving life



雨でずぶ濡れの道具も、泥だらけになった遊びのアイテムも、迷い無く入れることができる。それがFJ

●写真はスペース説明のためのものであり、通常以外のシート状態では走行できない場合や、ご注意ください項目があります。必ず取扱書をご覧ください。また、走行時には後方視界確保・荷物の転倒防止にご注意ください。



# Love Any Scene

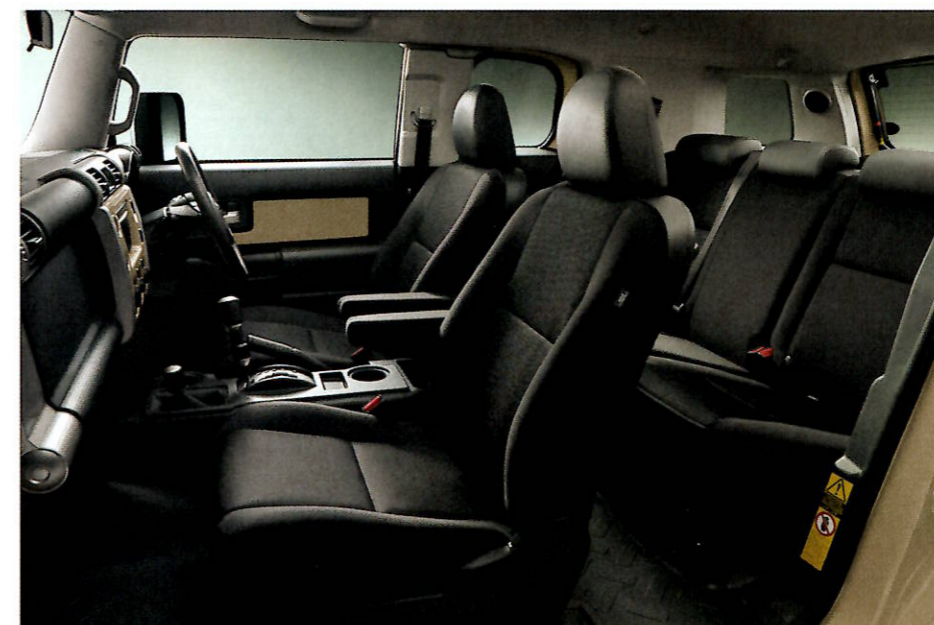

### インテリアオーナメント (ボディ同色パネル)



センタークラスター [全車に標準装備]      ドアトリム [FJクルーザー "カラーパッケージ"に標準装備]

### ラゲージルーム

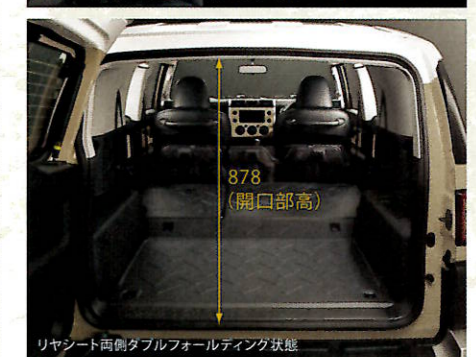
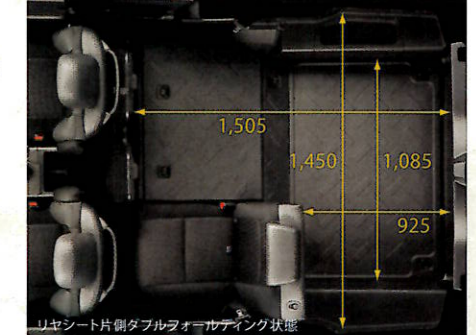

Photo: FJクルーザー"カラーパッケージ"。ボディカラーはツートーン ベージュ(2KP)。内装色はダークグレー。リヤデフロック、アクティブトラクションコントロールはメーカーオプション。●写真は機能説明のためにボディの一部を切断したカットモデルです。

## "Strong Point"

### 撥水・防水ファブリックシート表皮

撥水加工を施した着座面の裏側に、透湿性の防水フィルムを採用。蒸れにくく、かつシート内部へ水の浸入を防止します。



### フロア&デッキ防水カーペット

表面に凹凸加工を施したラバー調素材を採用。前席・後席・ラゲージルームとも、水濡れに強いフロアとしました。





# Big Fun

## Design for driving happiness

パッケージングを追い込み、  
オフロード走行に優位な骨格を  
持って生まれた。それがFJ

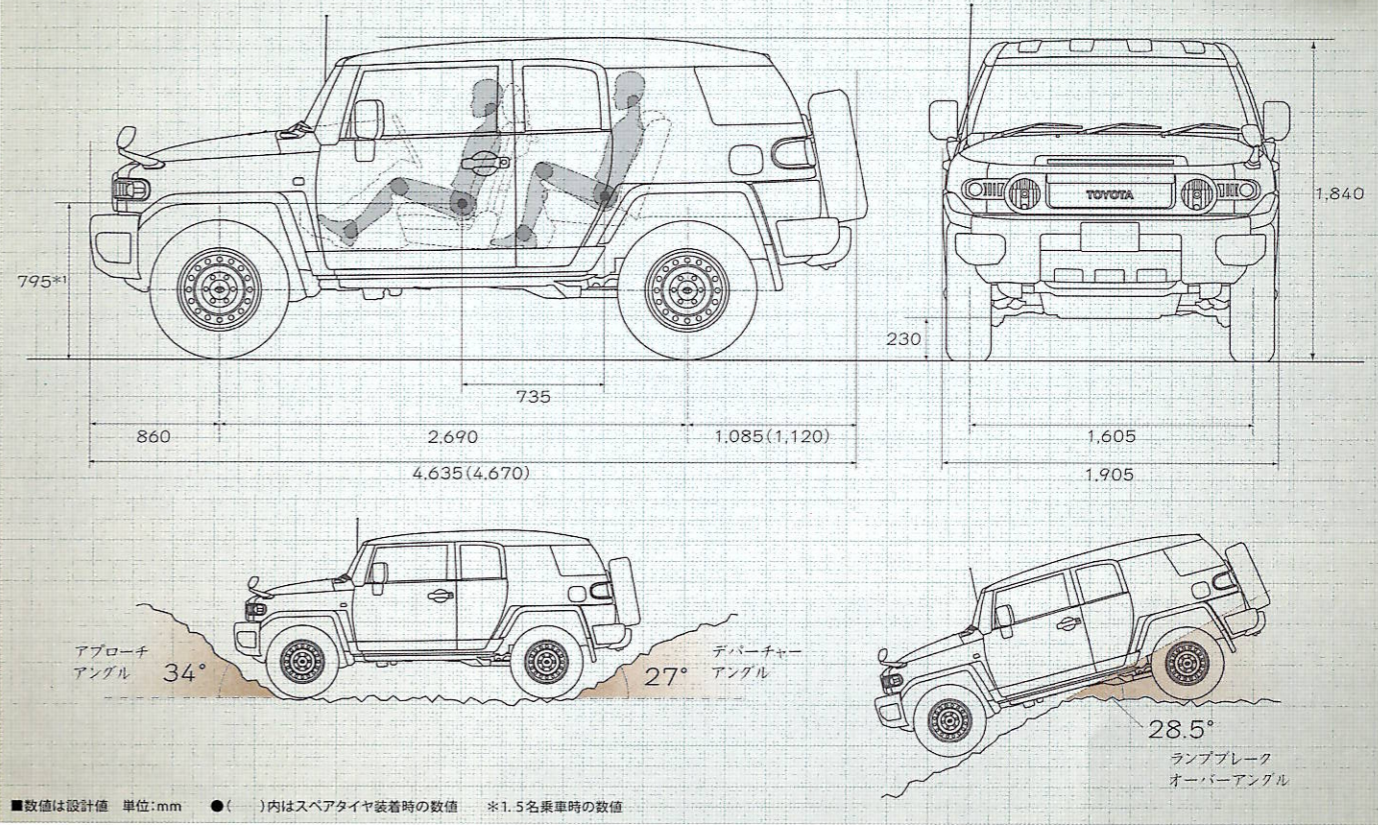

## “Strong Point”

### パッケージング

ショートホイールベース+ショートオーバーハングのボディと大径タイヤの組み合わせにより、余裕ある対地障害角を獲得。オフロードにおける凸凹道での走破性を、クルマの骨格であるパッケージングから追求しています。リアドアは90°開口が可能な観音ドアとし、乗降性に寄与。デザイン上のシンボルにもなっています。

●リアドアの開閉は、フロントドア開放時のみ可能です。

### タイヤ & ホイール



245/60R20タイヤ+20×7Jアルミホイール [FJクルーザーカラーパッケージ、FJクルーザーにメーカーオプション]

265/70R17タイヤ+17×7 1/2Jアルミホイール [全車にメーカーオプション]

265/70R17タイヤ+17×7 1/2Jスチールホイール [全車に標準装備]

●岩石路などで本格的なオフロード走行をされる場合は、265/70R17タイヤを選択してください。

### 両側大開口観音開きドア

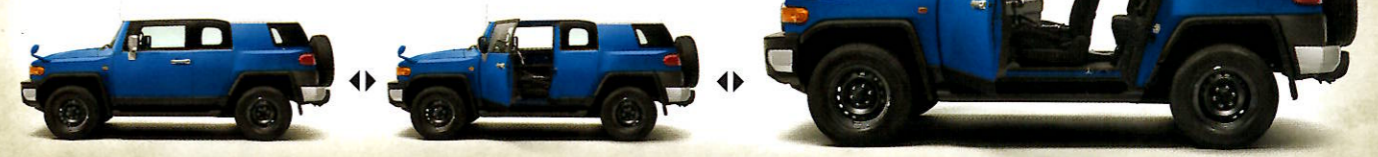

### 大型アウトサイドドアハンドル(シルバー塗装)

厚手のグローブをはめたままでも掴みやすい、大型を採用。手を入れるスペースも深くしています。



### バックドア & バックドアガラスハッチ

バックドアは開閉が容易な横開き式(右開き)。ガラスハッチと併せて、狭いパーキングなどでの荷物の出し入れに役立ちます。



### アンダープロテクション

燃料タンクをフレームから出さないなど、アンダーボディにもオフロード対策を施しています。



# Mechanism for driving wonder



自らが操作している、  
コントロールしている、路面と格闘している。  
その感覚を最も大切にしたい。それがFJ

## パートタイム4WDシステム

状況に応じた4WD走行もしくは2WD走行を、ドライバーの判断で選択できます。コントロールは、トランスファーレバーで行います。



●乾燥した舗装路面および高速道路では必ずH2で走行してください。H4またはL4で走行すると駆動系部品に悪影響を与え、駆動系のオイル漏れや焼き付きなどにより事故につながる場合があります。また、タイヤの早期磨耗や燃料消費率の悪化につながる場合があります。

## フレーム剛性

岩石路の走行などにおける強い衝撃を、優れた強度、耐久性で受け止めます。オンロード走行における安定感ある乗り心地にも貢献しています。



## アクティブトラクションコントロール

雪道、ぬかるみ、岩石路などでスリップを起こした際の脱出をサポート。トランスファーレバーで[L4]モードを選択時に、[A-TRAC]\*1スイッチを押すことで作動します。\*1.A-TRAC(Active Traction Control) [全車にメーカーオプション]

[アクティブトラクションコントロール作動イメージ(4WD走行時)]

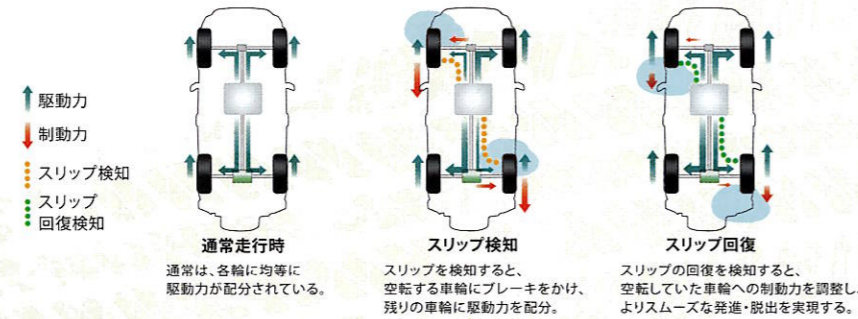

## リヤデフロック

リヤのタイヤのどちらかが、岩石路で脱輪、また砂地やぬかるみでスリップを起こした際などに、高い駆動力を発揮するシステムです。 [FJクルーザー“オフロードパッケージ”に標準装備] [FJクルーザー“カラーパッケージ”、FJクルーザーにメーカーオプション]

[リヤデフロック作動イメージ(4WD走行時)]

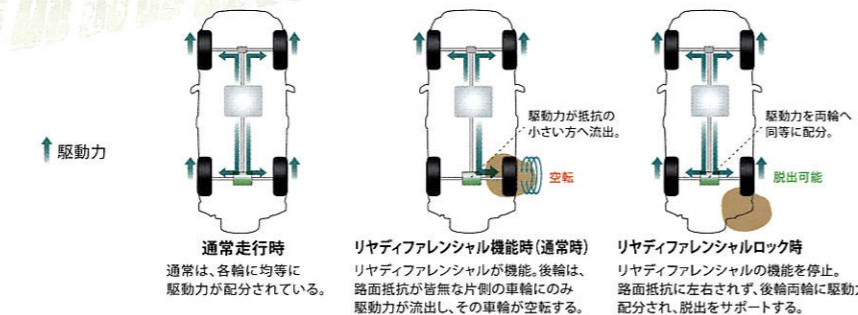

## デフ(ディファレンシャル)の役割

旋回時に、内側・外側の車輪に回転差を生みだし、車両をスムーズに曲がらせるための装置。

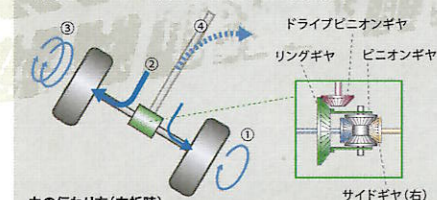

力の伝わり方(右折時) ①右輪のほうが左輪よりも急な曲がりをしなければならぬので路面抵抗が多く、ゆっくり回ろうとする。 ②ディファレンシャルが、駆動力を抵抗の小さいほう(左輪)へ流出させる。 ③回転数が高まる。 ④スムーズに曲がれる。

●リヤデフロックは一般走行には使用しないでください。リヤデフロック使用後はリヤデフロック、VSC OFFインジケータが点灯していることを確認してから走行してください。●リヤデフロック状態では、ABS、ブレーキアシストは作動しません。EBD(電子制動力配分制御)は作動します。●パートタイム4WDシステム、アクティブトラクションコントロール、リヤデフロックについて、ご注意ください。必ず取扱書をご覧ください。

# “Strong Point”

## サスペンションシステム

地形への接地性能を高める十分なホイールストロークを確保するなど、オフロード性能を重視したセッティングを行ったダブルウィッシュボーン式(フロント)、トレーリングリンク車軸式(リヤ)を採用。操縦安定性や乗り心地も高い次元で両立しています。

## X-REAS (X-リアス)

左前輪と右後輪、右前輪と左後輪のショックアブソーバーを、中間部のユニットを介し対角線に連結した相互連携ショックアブソーバーシステム(Relative Absorber System)。ショックアブソーバーの作動に応じて中間部のユニットが最適な減衰力を付加することで横揺れや縦揺れを抑え、オフロード/オンロードを問わず優れた操縦安定性と快適な乗り心地を実現します。 [FJクルーザー“カラーパッケージ”、FJクルーザーにメーカーオプション]

[X-REAS接続イメージ]

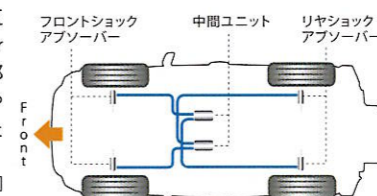

## ビルシュタイン製モノチューブショックアブソーバー

レースやラリーにおいて、世界的に支持されているビルシュタイン製のショックアブソーバーをチョイスし、FJクルーザー“オフロードパッケージ”専用にチューニング。単筒式ならではの優れた減衰力が、凹凸の激しい路面などでの操縦安定性に寄与します。 [FJクルーザー“オフロードパッケージ”に標準装備]

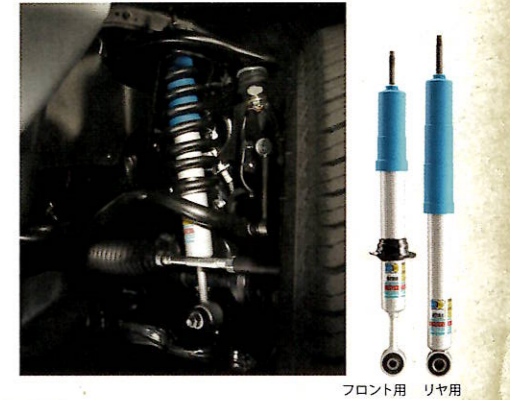

●X-REAS\*はヤマハ発動機株式会社の商標です。

## 4.0L V6 1GR-FEエンジン

岩石路などの走行時でも頼りになるパワフルなエンジン。Dual VVT-i\*2(吸・排気連続可変バルブタイミング機構)の採用や圧縮比のアップなどのチューニングを施し、高出力を実現しています。また、ローラーロッカーの採用など低フリクション化による燃費性能の向上や、低排出ガス化も果たしています。



\*2. Dual VVT-i: Dual Variable Valve Timing-intelligent  
●[NET(ネット)]とはエンジンを車両に搭載した状態とほぼ同条件下で測定したものです。

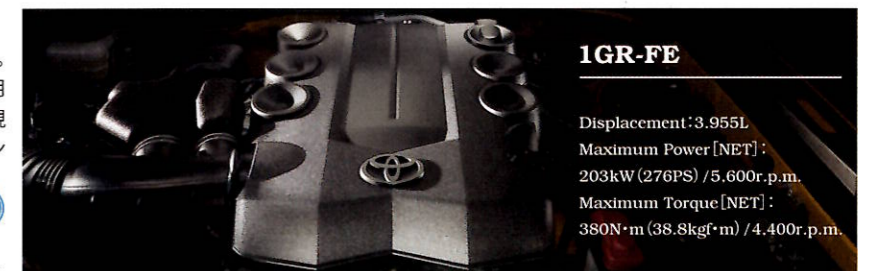

## 1GR-FE

Displacement: 3.955L  
Maximum Power [NET]: 203kW (276PS) / 5,600r.p.m.  
Maximum Torque [NET]: 380N·m (38.8kgf·m) / 4,400r.p.m.

# Safety

## SRSエアバッグシステム

万一の衝突などの際、乗員への衝撃を緩和します。

- ① デュアルステージSRS\*1エアバッグ(運転席・助手席)
- ② SRSサイドエアバッグ(前席)
- ③ SRSカーテンシールドエアバッグ(前後席)



## バックソナー

後退時、超音波センサーを用い、車両後方の障害物への接近をブザーで知らせます。



●ソナーの感知範囲、作動速度には限界があります。必ず車両周辺の安全を確認しながら運転してください。

## アクティブヘッドレスト(運転席・助手席)

万一後方から衝突された際、乗員の腰がシートバックを押すことで内蔵された機構が作動し、ヘッドレストが瞬時に上方および前方へ移動。乗員の頭部をヘッドレストで素早く受け止め、頭部に加わる衝撃を軽減します。

●アクティブヘッドレストは衝突の条件によっては、作動しない場合があります。

## VSC&TRC

VSC\*4は、急激なステアリング操作や滑りやすい路面などで発生する車両の横滑りをセンサーが検知。各輪のブレーキとエンジン出力を制御し、車両安定性を確保します。 TRC\*5は、駆動輪のスリップを抑制し、滑りやすい路面での安定性を確保します。

[VSC説明図]



## EBD(電子制動力配分制御)付ABS

ブレーキをかけた際のタイヤロックを防止するABS\*2機能に加え、車両状態に応じて各輪に適切な制動力配分を行うEBD\*3機能を採用しました。

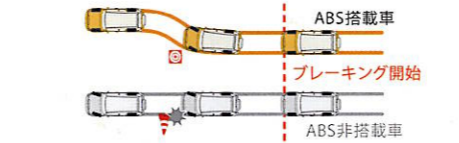

\*1. SRS(乗員保護補助装置): Supplemental Restraint System \*2. ABS=Anti-lock Brake System \*3. EBD=Electronic Brake-force Distribution \*4. VSC=Vehicle Stability Control \*5. TRC=Traction Control  
●SRSエアバッグは、あくまでシートベルトを補助する装置です。必ずシートベルトを着用ください。●すべてのSRSエアバッグは、衝突の条件によっては作動しない場合があります。●SRSエアバッグの写真は機能説明のために各々のSRSエアバッグが作動した状態を再現したものです。●SRSサイドエアバッグ、SRSカーテンシールドエアバッグは、実際の衝突時には衝突側のみ膨らみます。●チャイルドシートなどを助手席に装着するときは、後ろ向きにしない。前席にはFJクルーザー専用の純正シートカバー以外は取り付けられないなど、ご注意ください。必ず取扱書をご覧ください。

# "Color Package"



FJクルーザー  
"カラーパッケージ"



メーカー希望小売価格*1 <b>3,240,000円</b>	消費税抜き <b>3,085,714円</b>	北海道地区メーカー希望小売価格*2 <b>3,282,000円</b>	消費税抜き <b>3,125,714円</b>
-----------------------------------	----------------------------	--	----------------------------

Photo: FJクルーザー"カラーパッケージ"。ボディカラーはツートーン ブルー(2JV)。内装色はダークグレー。245/60R20タイヤ+20×7Jアルミホイールとホイールカバー付スペアタイヤ(応急用タイヤ+17インチスチールホイール)はセットでメーカーオプション<161,700円>。X-REASは245/60R20タイヤ+20×7Jアルミホイールを装着した場合にメーカーオプション<84,000円>。間欠リヤワイパー<14,700円>、サイドステップ<31,500円>はメーカーオプション。

\*1. 沖縄地区は価格が異なります。 \*2. 北海道地区の価格には寒冷地仕様が含まれます。 ■価格はメーカー希望小売価格(消費税込み)11年8月現在のもの>で参考価格です。価格は販売店が独自に定めていますので、詳しくは各販売店におたずねください。 ■価格はスペアタイヤ(車両装着タイヤ)、タイヤ交換用工具付の価格です。 ■価格にはオプション価格が含まれていません。 ■保険料、税金(除く消費税)、登録料などの諸費用は別途申し受けます。 ■自動車リサイクル法の施行により、P.13記載のリサイクル料金が別途必要となります。 ■装備類の詳細な設定は、P.15の主要装備一覧表をご覧ください。

## Body color



ツートーン イエロー(2JU)

ツートーン グレーメタリック(2KB)

ホワイト(058)

ツートーン ブルー(2JV)



FJクルーザー  
"オフロード  
パッケージ"

# "Off-road Package"



メーカー希望小売価格*1 <b>3,320,000円</b>	消費税抜き <b>3,161,905円</b>
北海道地区メーカー希望小売価格*2 <b>3,362,000円</b>	消費税抜き <b>3,201,905円</b>

Photo: FJクルーザー"オフロードパッケージ"。ボディカラーはツートーン ブラック(2KC)。内装色はダークグレー。265/70R17タイヤ+17×7 1/2Jアルミホイールとホイールカバー付スペアタイヤ(車両装着タイヤ+17インチアルミホイール)はセットでメーカーオプション<112,350円>。間欠リヤワイパー<14,700円>、ブラインドガラス<15,750円>、サイドステップ<31,500円>はメーカーオプション。



FJクルーザー

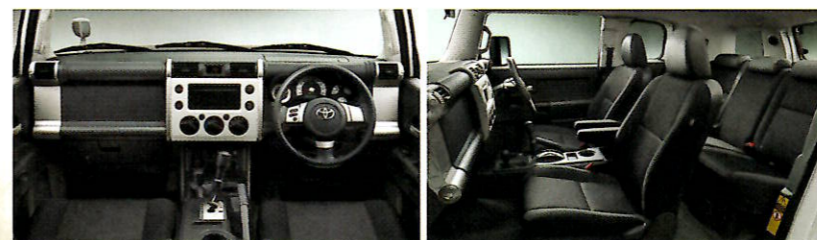

メーカー希望小売価格*1 <b>3,140,000円</b>	消費税抜き <b>2,990,476円</b>
北海道地区メーカー希望小売価格*2 <b>3,182,000円</b>	消費税抜き <b>3,030,476円</b>

Photo: FJクルーザー。ボディカラーはホワイト(058)。内装色はダークグレー。間欠リヤワイパー<14,700円>はメーカーオプション。

■リサイクル料金表 自動車リサイクル法の施行により、下表のリサイクル料金が別途必要となります。

※リサイクル料金は'11年8月時点の金額。

型式	リサイクル預託金				資金管理料	合計
	シュレッダーダスト料金	エアバッグ類料金	フロン類料金	情報管理料金		
全車	9,420円	2,050円	1,950円	230円	380円	14,030円

■リサイクル預託金が預託済のお車を商品車として譲渡する旧所有者(譲渡人)は、車両価値部分とリサイクル預託金相当額の合計額を新所有者(譲受人)からお受け取りになることにより、リサイクル預託金の返金を受けることができます。詳しくは、取扱い販売店におたずねください。



ツートーン ベージュ(2KP)

ツートーン ブラック(2KC)

### 内外配色一覧表

ボディカラー	標準設定		"カラーパッケージ"	"オフロードパッケージ"	FJクルーザー
	ルーフ	ボディ			
ホワイト(058)		ホワイト(058)			
ツートーン イエロー(2JU)		イエロー(5A3)			
ツートーン ブルー(2JV)	ホワイト	ブルー(8T6)			
ツートーン グレーメタリック(2KB)	(058)	グレーメタリック(1G6)			
ツートーン ブラック(2KC)		ブラック(202)			
ツートーン ベージュ(2KP)		ベージュ(4V6)			
内装色			ダークグレー		
インテリアオーナメント*	センタークラスター加飾 ドアトリム加飾		ボディ同色パネル		
			ボディ同色パネル	-	-

\*ツートーン ブラック(2KC)のインテリアオーナメントはブラック(211)となります。

